

Dem Gegner übergeben

**Willst Du den Extrastich erzielen,
laß doch den Gegner für Dich spielen!
Er muß in einer Farbe kommen,
wenn Du die anderen ihm genommen**

a) A 10 4	b) K 5 2	c) D 5 2	Wenn wir diese Allerweltskombinationen selber spielen müssen machen wir im Fall a) wahrscheinlich nur 2 Stiche, bei b) nur 1 Stich und bei c) hoffentlich 1 Stich.
K 9 3	D 8 6	B 8 3	

Wenn uns aber der Gegner diese Farben „aufreißt“, könnten wir mehr Stiche erzielen. Also müssen wir den Gegner dazu bringen, in diese Farben hineinzuspielen. Da er das nicht freiwillig macht, müssen wir ihn alle anderen Möglichkeiten wegnehmen. Schauen wir und dieses Beispiel an:

Süd spielt ♠ A D 10 8 6
4 ♠ ♥ A 6 4
Angriff ♣ K ♦ D 5 2
 ♣ A 2

Wir haben ein „Spiegelblatt“ d. h. wir haben die gleichen Farblängen am Tisch und in der Hand. Sichere Verlierer sind 1 ♣ und 2 - 3 ♦.

♠ 4
♥ B 9 8 7
♦ A 10 9
♣ K D B 9 5

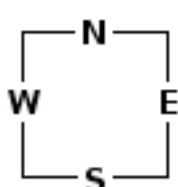

♠ 3 2
♥ 10 5 2
♦ K 7 6 4
♣ 10 8 7 6

Wie können wir den Gegner zwingen, für uns ♦ zu spielen?

♠ K B 9 7 5
♥ K D 3
♦ B 8 3
♣ 4 3

Spieldurchführung: ♣K mit As stechen, 2 Atourunden, alle ♥ abziehen, nun sieht das Ganze zum 7. Stich so aus:

Dem Gegner übergeben

♠ D 10 8
♥
♦ D 5 2
♣ 2

Nun kommt die „Mastercard“ - wir spielen, einer der beiden Gegner kommt zu Stich und muß entweder die ♦ für uns aufmachen, was einen sicheren Stich

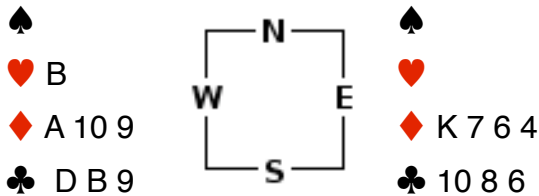

bringt - oder er spielt ins Doppelchicane. Wir schnappen auf einer Seite und werfen auf der anderen eine ♦ weg.

♠ B 9 7
♥
♦ B 8 3
♣ 4

Der Gegner ist machtlos!

Noch ein Beispiel:

Süd spielt 6 ♦
Angriff ♥ Dame

♠ A 9 4
♥ A 3
♦ A 10 9 4 2
♣ 5 4 3

Hier haben wir das Problem in ♣, wie können wir das lösen?

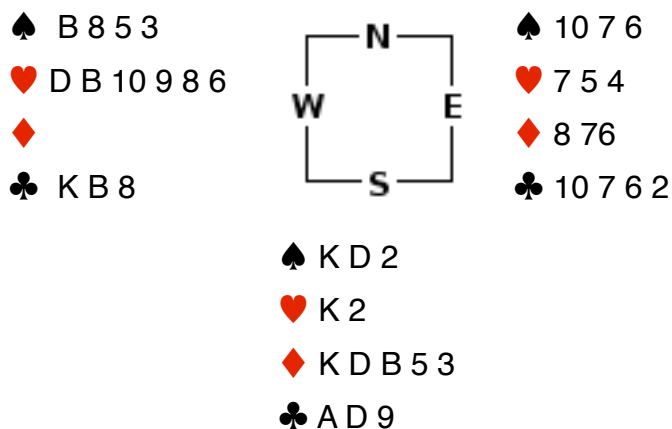

Dem Gegner übergeben

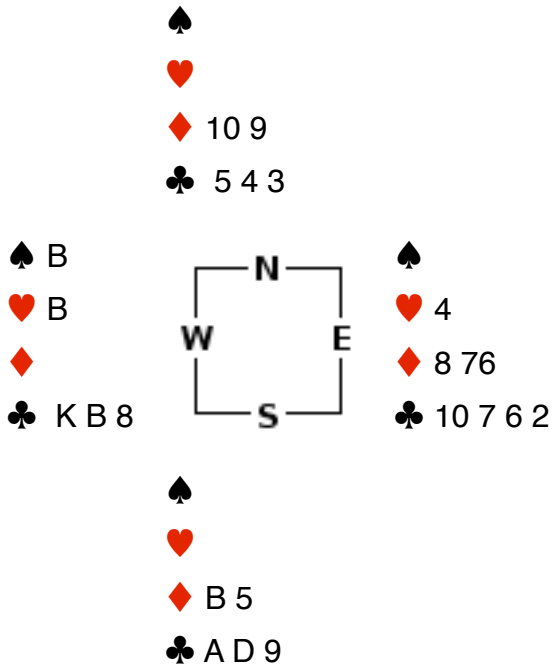

Spieldurchführung: Wir stehen in der Hand, 3 Runden ♦, dann 3 Runden ♠ und spielen zum 8. Stich das ♥ As. Nun kommt wieder die „Mastercard“: Eine Kleine ♣ zum 9er, West muß den Buben nehmen und kann jetzt entweder in die ♣ Gabel oder ins Doppelchicane spielen.

Man nennt diese Spielweise **Elimination**. Wir müssen also alle anderen Karten eliminieren, um auf diese Endpositionen zu kommen.